

# SCHEMA : Resetrelais benzine-meter 03

Pin Nr. 3 : +15 Pompdraad  
Pin Nr. 4 : Massa  
Pin Nr. 5 : Signaaldraad  
Pin Nr. 6 : Signaaldraad

Connector Benzine-pomp

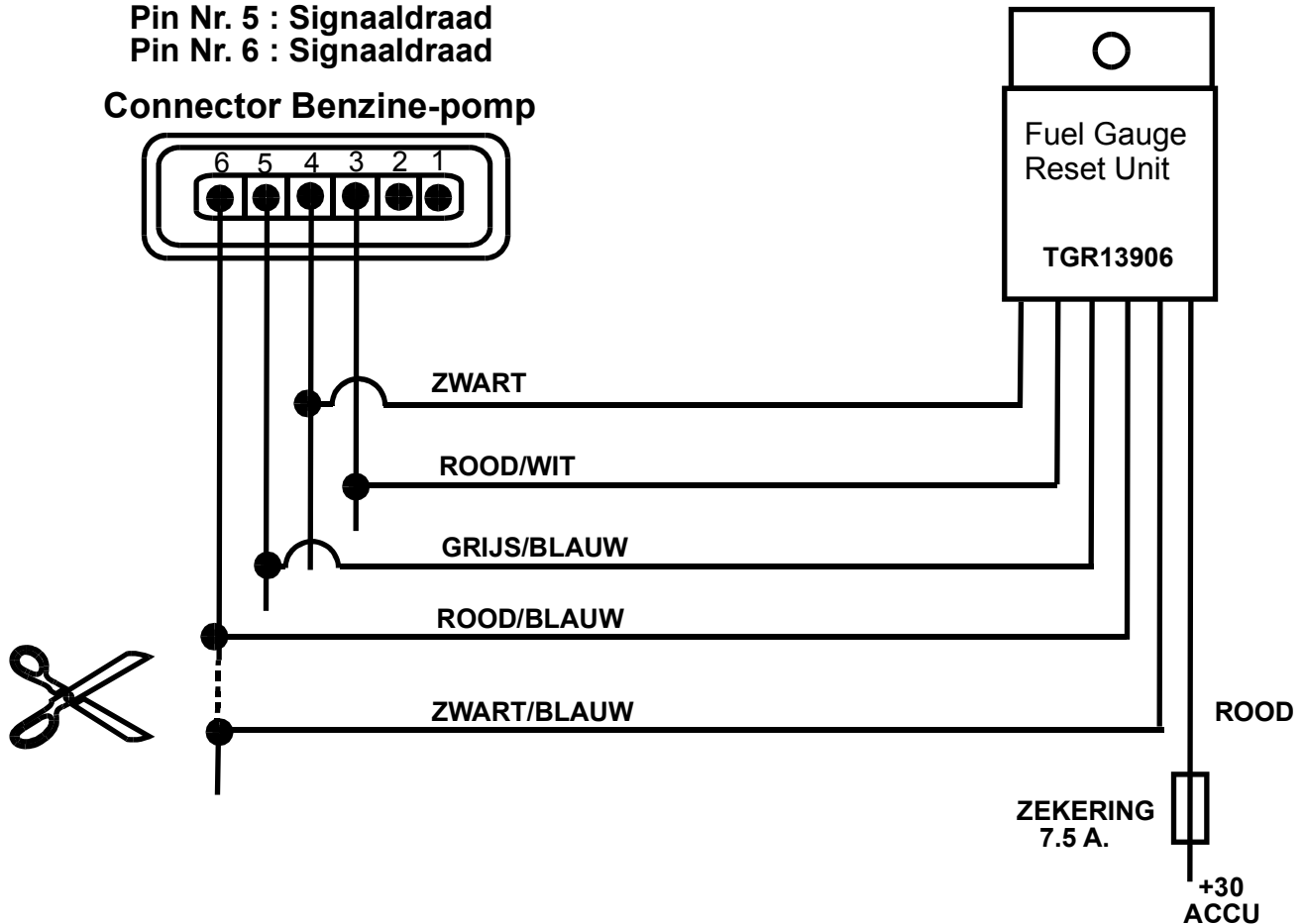

## Werking :

Tijdens het rijden op gas wordt het theoretische benzine-verbruik afgeteld.  
Hierdoor lijkt het of het benzine-niveau afneemt met eventuele foutmeldingen.  
De simulator zorgt regelmatig voor een reset van de (digitale) benzine-meter op het dashboard.

## Montage instructie :

De benzine-tankvlotter is meestal bereikbaar onder de achterbank.  
Monteer de simulator op een tegen vocht beschermde plaats.

Bij afwijkende signaaldraden kan de signaaldraad als volgt gevonden worden :

- Meet +15 (dikke draad is doorgaans de benzine pompdraad).
- Meet Massa (doorgaans 2e dikke draad)
- De overblijvende (dunne) draden zijn de draden van het tankmeter element.  
De signaaldraad meet doorgaans een weerstand tussen 0 en 300 Ohm tussen de draad en massa.